

MB LMT 180

Alto Rapporto Regolazione Monoblocco
BOCCAGLIO IN ACCIAIO TERMICO

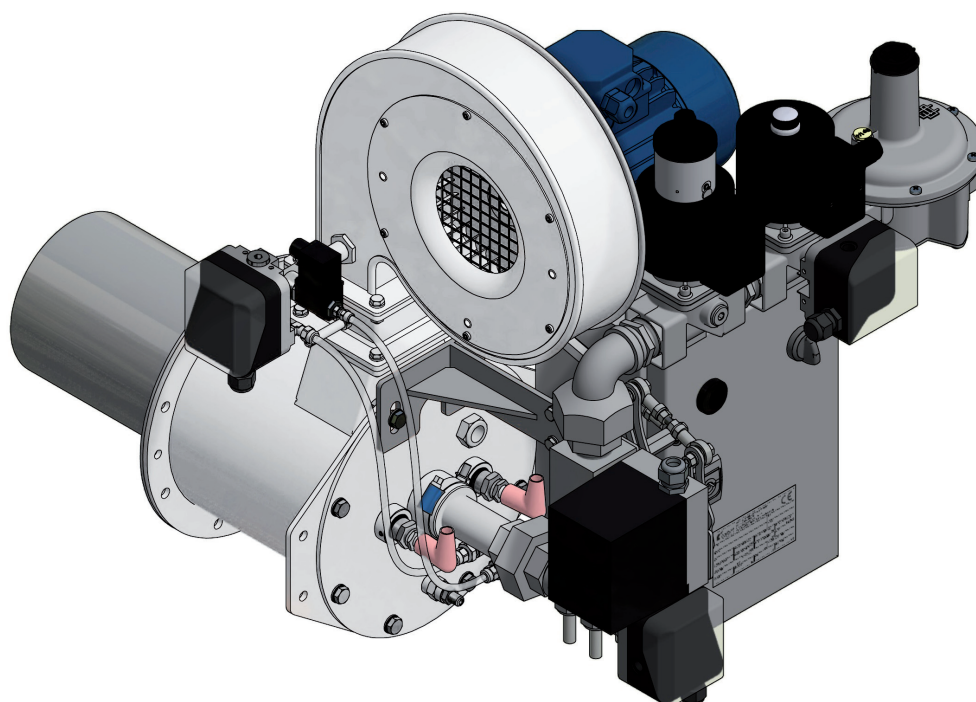

MB LMT 180

Potenzialità massima [kW]		180
Potenzialità minima (regolazione aria/gas) [kW]		6
Potenzialità minima (aria fissa) [kW]		8
Pressione combustibile alla potenzialità massima (a monte dello stabilizzatore) [mbar]	Gas naturale (8250 kcal/Nm ³)	25
	GPL (22500 kcal/Nm ³)	35
Condizioni di funzionamento in camera alla potenzialità massima [mbar]	Contropressione massima	1.5
	Depressione minima	-8
Lunghezza fiamma alla massima potenzialità [mm] (misurata dall'estremità del corpo bruciatore)	Gas naturale (8250 kcal/Nm ³)	700
	GPL (22500 kcal/Nm ³)	800
Rilevazione fiamma	Elettrodo a ionizzazione (cellula UV a richiesta)	
Combustibili utilizzati	Gas naturale (GPL e altri tipi di gas combustibile a richiesta)	

Tutte le informazioni sono basate su test di laboratorio in camera a pressione neutra. Differenti condizioni e dimensioni di camera possono incidere sui dati.

Tutte le informazioni sono basate su progettazione di un combustore standard. Modifiche al combustore altereranno la performance e le pressioni. Tutti i dati sono basati su valori calorici lordi.

Tutte le informazioni sono basate su prove relative a impiantistica di tubazioni d'aria e di gas generalmente accettabili.

I dati riportati su questo foglio tecnico possono subire variazioni senza preavviso.

I dati espressi sono puramente indicativi e non sono vincolanti.

ELCO si riserva il diritto di modificare la costruzione e/o la configurazione dei propri prodotti in ogni momento.

CARATTERISTICHE DEL BRUCIATORE

Combustibile 1: CH₄
 Diafr. combustibile 1: Ø**
 Combustibile 2: LPG
 Diafr. combustibile 2: Ø**
 Comburente: Aria
 Diafr. comburente: Sp.15

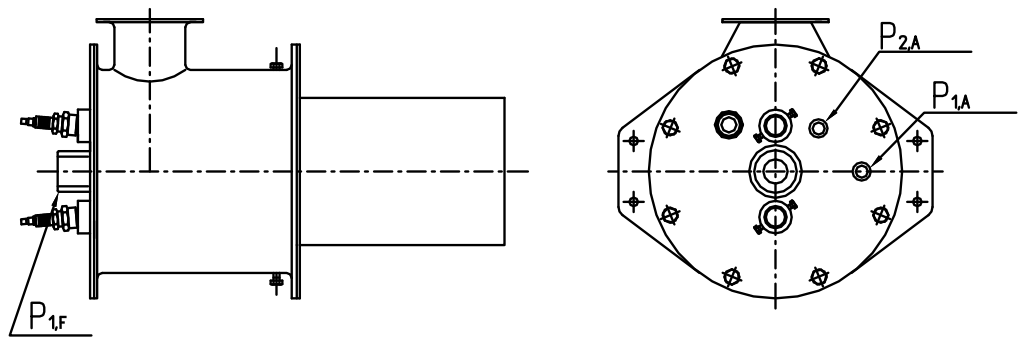

CAMPO DI FUNZIONAMENTO

Condizioni di funzionamento tipiche

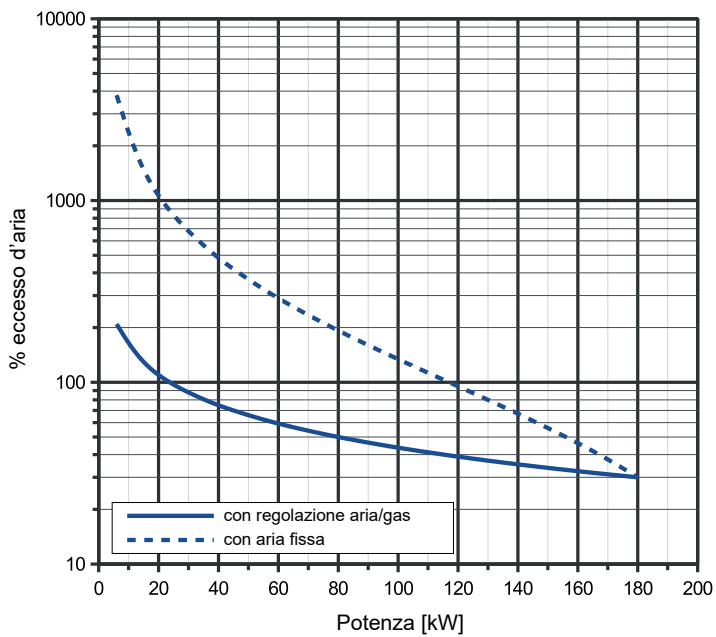

Campo di funzionamento

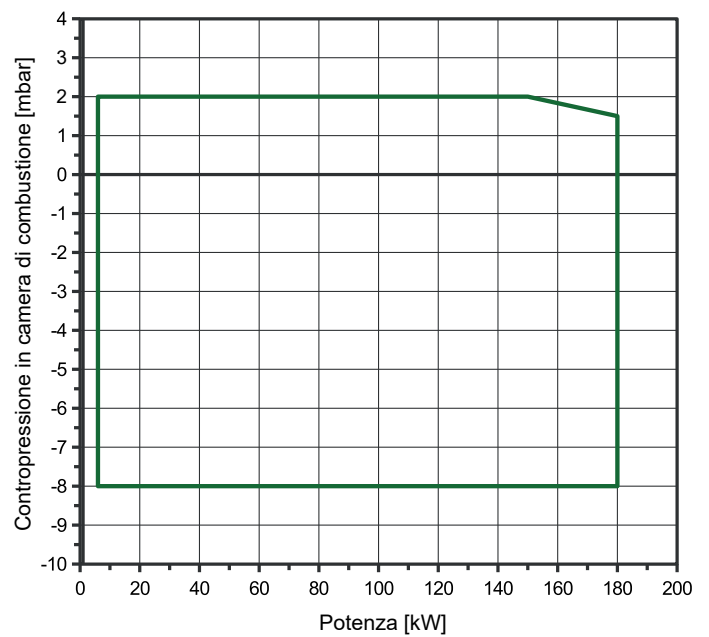

SIMBOLOGIA

Q_F Portata combustibile
 Q_A Portata aria

$P_{1,F}$ Pressione combustibile
 $P_{1,A}$ Pressione aria a monte del diaframma

$P_{2,A}$ Pressione aria a valle del diaframma
 ΔP_A Differenza di pressione aria tra le prese 1 e 2

CURVE DI PORTATA

Q_F [Nm ³ /h]	COMBUSTIBILE	
	$P_{1,F}$ [mbar]	
	Gas naturale	GPL
0.5	0.01	0.12
1	0.02	0.46
2	0.09	1.85
3	0.21	4.17
4	0.38	7.41
5	0.59	11.58
6	0.84	16.67
7	1.15	22.69
8	1.50	
9	1.90	
10	2.35	
11	2.84	
12	3.38	
13	3.96	
14	4.60	
15	5.28	
16	6.00	
17	6.78	
17.5	7.18	
18	7.60	
18.5	8.03	
19	8.47	
19.5	8.92	
20	9.38	

Q_A [Nm ³ /h]	ARIA	
	$P_{1,A}$	ΔP_A
	[mbar]	[mbar]
20	0.04	0.02
30	0.08	0.05
40	0.14	0.08
50	0.22	0.13
60	0.32	0.18
70	0.43	0.25
80	0.56	0.32
90	0.71	0.41
100	0.88	0.50
115	1.16	0.66
130	1.48	0.85
145	1.84	1.06
160	2.24	1.29
170	2.53	1.45
180	2.84	1.63
190	3.16	1.81
200	3.51	2.01
210	3.86	2.22
220	4.24	2.43
230	4.64	2.66
240	5.05	2.90
250	5.48	3.14
260	5.92	3.40
270	6.39	3.66

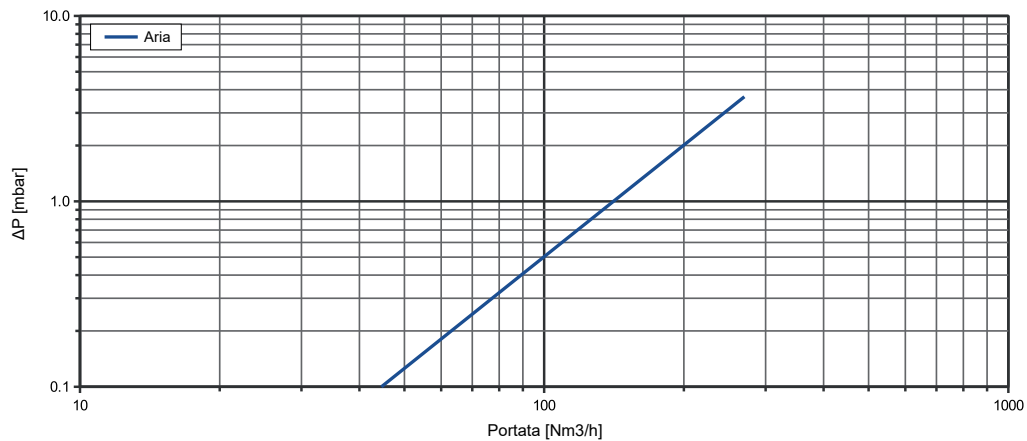

Pressione di alimentazione combustibile

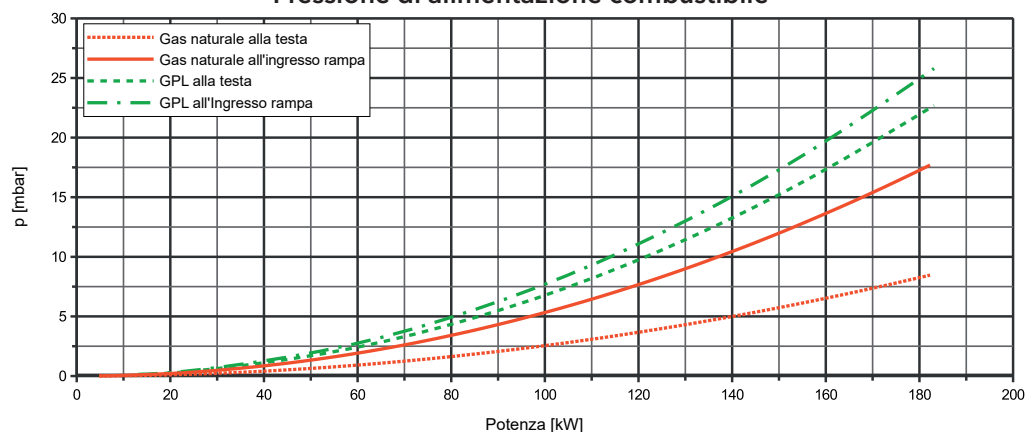

DIMENSIONI [mm]

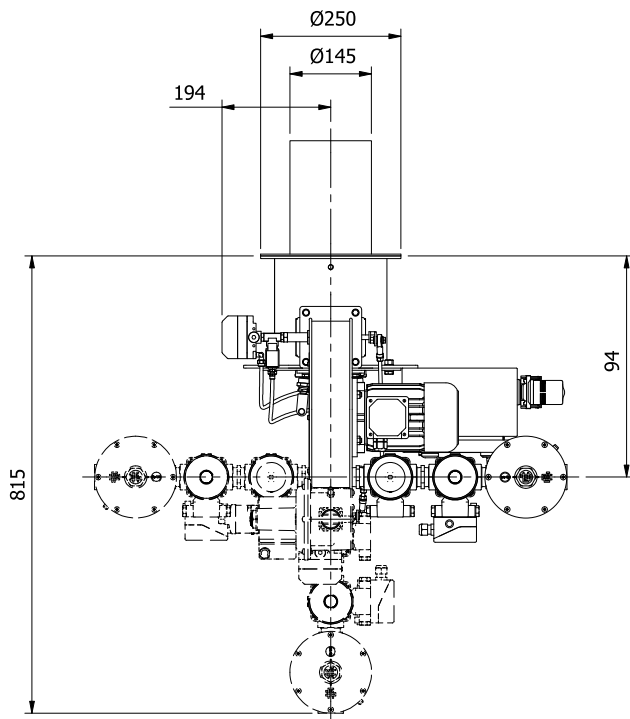
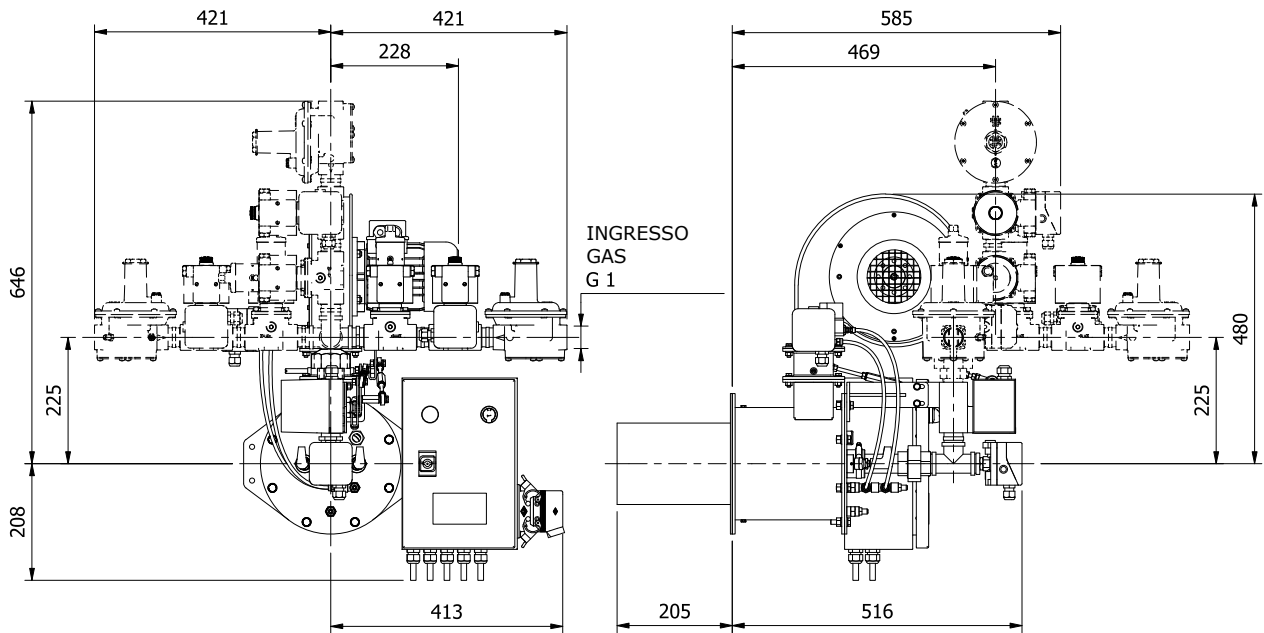

DETTAGLIO FLANGIA DI FISSAGGIO

