

# elco

## PROTRON

МОНОБЛОЧНЫЕ ГОРЕЛКИ

17 - 546 кВт



# PROTRON

## Горелки, разработанные для технологического применения: печи, сушилки, окрасочные камеры, инсенераторы, воздушные теплогенераторы

### Надежные решения для любого случая

Когда требуется найти решение в области теплоснабжения в диапазоне средней мощности, ELCO - лучший партнер, на которого могут положиться профессионалы. Наши горелки дают возможность дистрибьюторам ELCO по всему миру предлагать современные индивидуальные решения.

ELCO предлагает широкий спектр функциональных особенностей горелок для удовлетворения потребностей индивидуальных и коммерческих заказчиков за счет технологий оптимального сжигания, не наносящего ущерб окружающей среде.

### Полная гамма горелок, предназначенных для технологического применения

В новой гамме горелок на газе и дизельном топливе ELCO предлагает широкий ассортимент многоцелевых горелочных устройств для применения в технологических целях, разработанных за более чем 80 лет кропотливых исследований. Все модели PROTRON характеризуются низким расходом топлива, простотой установки, регулирования и технического обслуживания, устойчивостью к высокой температуре и широкими возможностями настроек, дабы удовлетворить любым требованиям при использовании. Каждая горелка может иметь персонализированные длину головы сгорания (короткая или длинная) и газовую рампу, а также 8 вариантов программирования параметров режима работы. Горелки PROTRON также имеют встроенный дисплей с использованием системы коммуникации на основе символов и числовых данных, который обеспечивает простое и интуитивно понятное взаимодействие между пользователем и оборудованием.

ELCO предлагает новые модели горелок с широкими возможностями для выбора. Горелки серии PROTRON доступны в двух вариантах исполнения: "пистолетного типа" и "кубического типа". Таким образом используются преимущества каждого типа для адаптации к требованиям заказчика.

### "Пистолетное" исполнение

В диапазоне мощности от 17 до 546 кВт горелки PROTRON "пистолетного" исполнения доступны с одноступенчатым или двуступенчатым регулированием, с технологией сжигания Low NOx класса 3 (<80 мг/кВт\*ч) при работе на газе или класса 2 (<185 мг/кВт\*ч) при работе на дизельном топливе.

### "Кубическое" исполнение

В диапазоне мощности от 30 до 210 кВт горелки PROTRON "кубического" исполнения доступны с одноступенчатым или двуступенчатым регулированием, с технологией сжигания Low NOx класса 2 (<120 мг/кВт\*ч) или класса 3 (<80 мг/кВт\*ч) при работе на газе, и класса 2 (<185 мг/кВт\*ч) при работе на дизельном топливе.

### Квалифицированная поддержка

Годы опыта, приобретенного при разработках новых технологий в горелочном оборудовании, позволяют специалистам компании ELCO и ее партнерам помогать вам на всех этапах в ваших проектах. От начала проектирования до момента сдачи объекта в эксплуатацию и настройки горелочного оборудования. Кроме того, мы можем оказывать сопровождение на протяжении всего жизненного цикла продукта.

### Содержание

Основные характеристики гаммы горелок	4 - 5
PROTRON: режимы работы и инновационные Системы	6 - 7
PROTRON: описание, ассортимент и наименование	8 - 9
Газовые горелки: рабочие поля и технические данные	10 - 13
Горелки на дизельном топливе: рабочие поля и технические данные	14 - 17
Газовые рампы: размеры	18
Газовые рампы: подбор	19

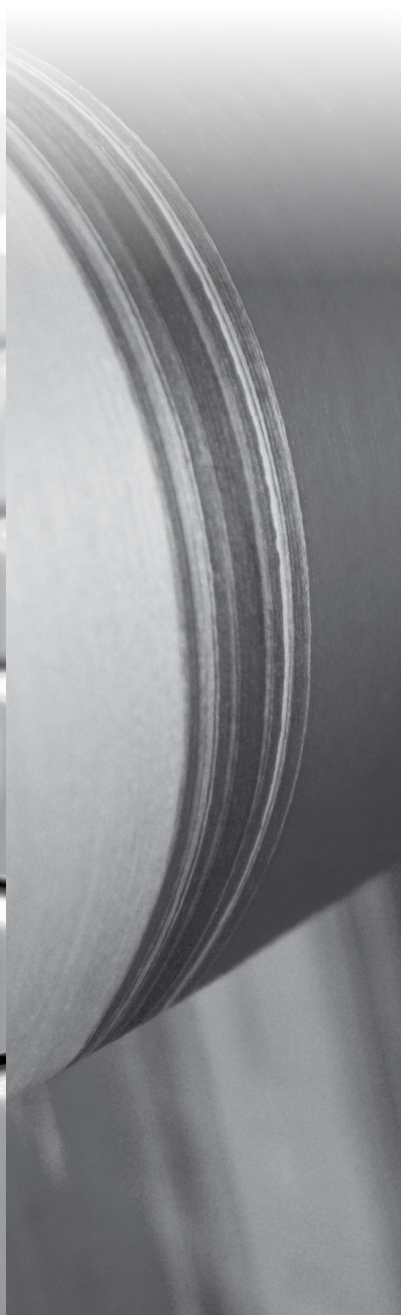

# ОСНОВНЫЕ ХАРАКТЕРИСТИКИ ГАММЫ ГОРЕЛОК

## Информационная система

### Интуитивно понятная и умная система

Новая система управления MDE2 с языком Elcogram, установленная на горелках PROTRON, постоянно, в режиме реального времени, выдает информацию обслуживающему оператору.

- **В процессе наладки**

Программирование всех необходимых параметров работы горелки осуществляется легко, благодаря наличию панели с пятью кнопками и большого дисплея.

- **В процессе работы**

Текущие параметры во время каждого рабочего цикла последовательно отображаются в режиме реального времени, позволяя оперативно контролировать работу горелки (величина напряжения электропитания, сигнал наличия пламени, время розжига...).

- **В процессе сервисного обслуживания**

Система записывает каждое событие в течение последнего сезона работы и может отображать сохраняемые данные в форме статистики.



Одноступенчатые  
горелки

### Elcogram - универсальный язык, понятный всем

Ввиду того, что продукция ELCO продается по всему миру, компания разработала универсальный язык, состоящий из пиктограмм и цифровых данных.

В пиктограммах используются в основном применяемые в электрических схемах символы, которые узнаваемы и понятны во всех странах. Это гарантирует быстроту прочтения и полное понимание.



Двуступенчатые  
горелки

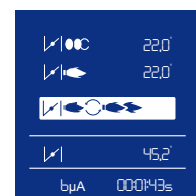
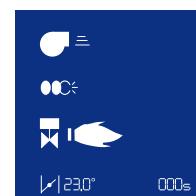

## Обслуживание

### Простые решения для лёгкого обслуживания

Чтобы наилучшим образом настроить горелку для получения максимальной выгоды при её эксплуатации, обычно требуется немало времени. ELCO разработала специальные технические решения, которые могут значительно облегчить первый пуск и сделать техобслуживание горелки быстрым и эффективным.

- **Быстрое обслуживание позволяет снизить затраты времени и, как следствие, себестоимость обслуживания**

- **Эффективность обслуживания обеспечивает достижение оптимальных параметров работы горелки, как после первой настройки**

Для облегчения работ по обслуживанию элементы пламенной головы быстро снимаются и легко чистятся. Даже если эти элементы были разобраны, они легко возвращаются на исходное место после проведения регламентных работ. Разработанная ELCO Система RTC гарантирует отличную работу горелки от начала до окончания отопительного сезона и в течение всего её жизненного цикла.

# Надёжность

## Высокая производительность в любых условиях работы

Важной характеристикой при использовании оборудования в технологических целях является надёжность. Горелки серии PROTRON гарантируют надёжность работы при любом режиме работы, даже под действием высоких температур.

Для всех моделей горелок PROTRON были разработаны металлические части конструкции для установки в местах, на которые может осуществляться воздействие высоких температур. Это гарантирует непрерывную работу оборудования даже в экстремальных ситуациях.

Защитный кожух имеет компактную конструкцию и защищает компоненты горелки в любых рабочих условиях.



# Исполнение горелки

## Большой выбор конфигураций для разных типов применения

- **Большой выбор вариантов режима работы:**  
"быстрый старт", контроль герметичности, предварительная вентиляция, последующая вентиляция, постоянная вентиляция
- **Широкая гамма комплектаций:**  
короткая или длинная голова сгорания, перемещаемый фланец, выбросы Low NOx класс 2 или класс 3, одноступенчатое или двухступенчатое регулирование
- **Разработаны для технологического применения:**  
обладают высокой термостойкостью, компактными размерами, защитным встроенным кожухом, графическим дисплеем; простые в обслуживании



Горелки "пистолетного" исполнения имеют вентилятор высокой производительности и максимальную компактность

Горелки "кубического" исполнения имеют полностью защищённые, оптимально размещённые и одновременно доступные для обслуживания внутренние компоненты

# РЕЖИМЫ РАБОТЫ И СИСТЕМЫ ГОРЕЛОК PROTRON

## Система RTC

Инновационные решения для простого и быстрого обслуживания



Функциональная форма литого корпуса горелки, а также инновационные технологии, использованные при изготовлении голов сгорания с применением специальной Системы RTC®, дают ряд преимуществ:

- полная доступность всех элементов горелочного устройства при простом снятии защитного кожуха;
- быстрое и простое техническое обслуживание;
- возможность полного демонтажа головы сгорания и доступа к её внутренним элементам в одно действие, без необходимости снятия горелки с котла и отсоединения от газовой рампы;
- сохранение оптимальных регулировок головы сгорания, сделанных во время первого запуска, даже после её демонтажа на сервисное обслуживание и установки на прежнее место;
- возможность быстрой очистки механических узлов, благодаря их компактному расположению;
- быстрое обслуживание горелки благодаря применению унифицированного крепежа и соединений и отсутствию необходимости использования большого набора инструментов.



## Система MDE2

Простота коммуникации



Новая система MDE2® со встроенным дисплеем предоставляет сервисным специалистам и пользователям всю информацию, необходимую для эффективного управления, а также быстрого и надежного обслуживания горелки.

Текущие значения во время эксплуатации (этапы работы горелки, напряжение электропитания, ток ионизации, и т.д.) и статистическая информация (продолжительность работы, количество пусков, количество и тип блокировок) могут быть легко отображены на дисплее, расположенном на корпусе горелки.

"ELCOGRAM" - универсальный язык на основе символов и цифровых данных

Дисплей повседневно показывает всю информацию о режимах работы горелки

Две кнопки позволяют получить доступ к статистике работы горелки и к информации о возможных неисправностях



Однуступенчатые горелки



Двуступенчатые горелки

Ввод в эксплуатацию и регулировка горелки осуществляются с помощью меню на дисплее и клавиатуры

# Система Quick Start (Быстрый Старт)

Высокая производительность при технологическом использовании



Система Quick Start® разработана специально для технологического применения горелок, которое требует стабильной температуры процесса и непрерывного производства.

При первом старте осуществляется длинный этап предварительной вентиляции, который может регулироваться от 40 до 300 секунд. В штатном режиме горелка выключается при достижении заданной температуры. При падении температуры ниже заданной, горелка включается буквально через несколько секунд.

Для газовых горелок контроль герметичности осуществляется каждый раз, когда горелка останавливается.

Это обеспечит:

- повышение эффективности работы при минимальном изменении от заданной температуры;
- экономию энергии;
- отсутствие термического шока из-за резких перепадов температур на материалах, используемых в установке;
- большую безопасность установки, благодаря устройству постоянного контроля.

## Программирование автомата горения с помощью программного обеспечения

Широкие возможности для применения

Горелки PROTRON характеризуются высокой универсальностью, что позволяет использовать эту серию в различных технологических установках. Модельный ряд был специально разработан для беспрецедентной вариативности применения, что дает конечному пользователю возможность удовлетворить любые требования по установке. Каждая горелка настраивается на производстве нашими специалистами на основе требований заказчика с применением следующих функций:

- “быстрый старт”;
- проверка герметичности;
- предварительная вентиляция и последующая вентиляция;
- постоянная вентиляция.

Чтобы предоставить клиенту широкие возможности для выбора, ELCO предлагает 8 вариантов программирования параметров режима работы горелки:

Контроль герметичности	Функции
нет	Стандартная
да	Стандартная
да	Последующая продувка
да	Быстрый старт + постоянная вентиляция, предварительная вентиляция 30" при первом запросе тепла
да	Быстрый старт + постоянная вентиляция, предварительная вентиляция 60" при первом запросе тепла
да	Быстрый старт + предварительная вентиляция 40" при первом запуске
да	Быстрый старт + предварительная вентиляция 300" при первом запуске
да	Быстрый старт + предварительная вентиляция 600" при первом запуске

# ОПИСАНИЕ ГАММЫ ГОРЕЛОК

Гамма газовых горелок  
17 - 500 кВт



## ГОРЕЛКИ "ПИСТОЛЕТНОГО ТИПА"

Модель	Исполнение	Мощность (кВт)	Регулирование			
			Одноступенчатое		Двухступенчатое	
			Класс 2	Класс 3	Класс 2	Класс 3
P1.40	Пистолетное	17 ... 48		●		
P1.70	Пистолетное	34 ... 70		●		
P1.105	Пистолетное	49 ... 108		●		
P2.130	Пистолетное	40 ... 120		●		
P2.170	Пистолетное	55 ... 175		●		●
P2.250	Пистолетное	55 ... 240		●		●
P3.350	Пистолетное	100 ... 350		●		●
P3.500	Пистолетное	120 ... 500		●		●



## ГОРЕЛКИ "КУБИЧЕСКОГО ТИПА"

Модель	Исполнение	Мощность (кВт)	Регулирование			
			Одноступенчатое		Двухступенчатое	
			Класс 2	Класс 3	Класс 2	Класс 3
P2.70	Кубическое	33 ... 70	■		■	
P2.120	Кубическое	40 ... 130	■	■	■	■
P2.160	Кубическое	60 ... 180	■	■	■	■
P2.210	Кубическое	80 ... 210		■		■

## ОБОЗНАЧЕНИЕ





# ОПИСАНИЕ ГАММЫ ГОРЕЛОК

Гамма горелок на дизельном топливе

18 - 546 кВт



## ГОРЕЛКИ "ПИСТОЛЕТНОГО ТИПА"

Модель	Исполнение	Мощность (кВт)	Регулирование			
			Одноступенчатое		Двухступенчатое	
			Класс 2	Класс 3	Класс 2	Класс 3
P1.40	Пистолетное	18 ... 41	●			
P1.60	Пистолетное	20 ... 59	●			
P1.105	Пистолетное	47 ... 105	●			
P2.130	Пистолетное	60 ... 130	●			
P2.190	Пистолетное	74 ... 190	●		●	
P2.240	Пистолетное	87 ... 237	●			
P2.300	Пистолетное	102 ... 319	●		●	
P3.430	Пистолетное	166 ... 427			●	
P3.550	Пистолетное	202 ... 546			●	



## ГОРЕЛКИ "КУБИЧЕСКОГО ТИПА"

Модель	Исполнение	Мощность (кВт)	Регулирование			
			Одноступенчатое		Двухступенчатое	
			Класс 2	Класс 3	Класс 2	Класс 3
P2.70	Кубическое	30 ... 70	■		■	
P2.120	Кубическое	45 ... 140	■		■	
P2.160	Кубическое	90 ... 175	■		■	
P2.210	Кубическое	130 ... 210	■		■	

## ОБОЗНАЧЕНИЕ



# ТЕХНИЧЕСКИЕ ХАРАКТЕРИСТИКИ | ГАЗОВЫЕ ГОРЕЛКИ

## ● ПИСТОЛЕТНОЕ ИСПОЛНЕНИЕ

### ● P1 G-U, P2.130 G-U

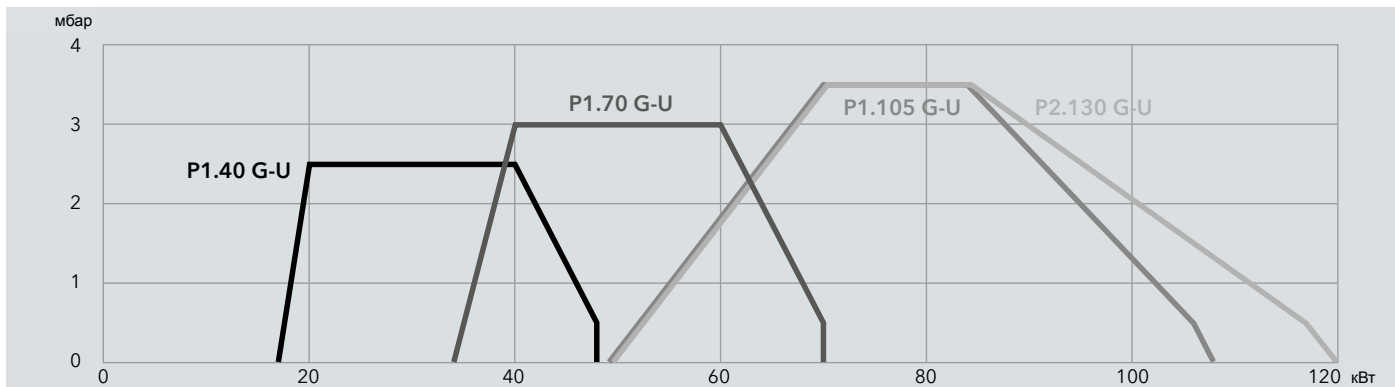

### ● P2 G-U, P2 G-ZU

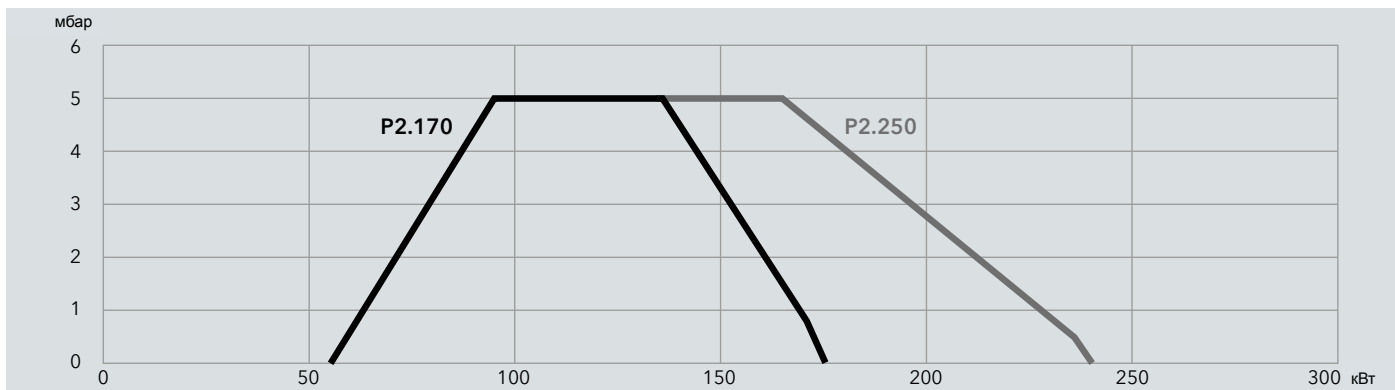

### ● P3 G-U, P3 G-ZU

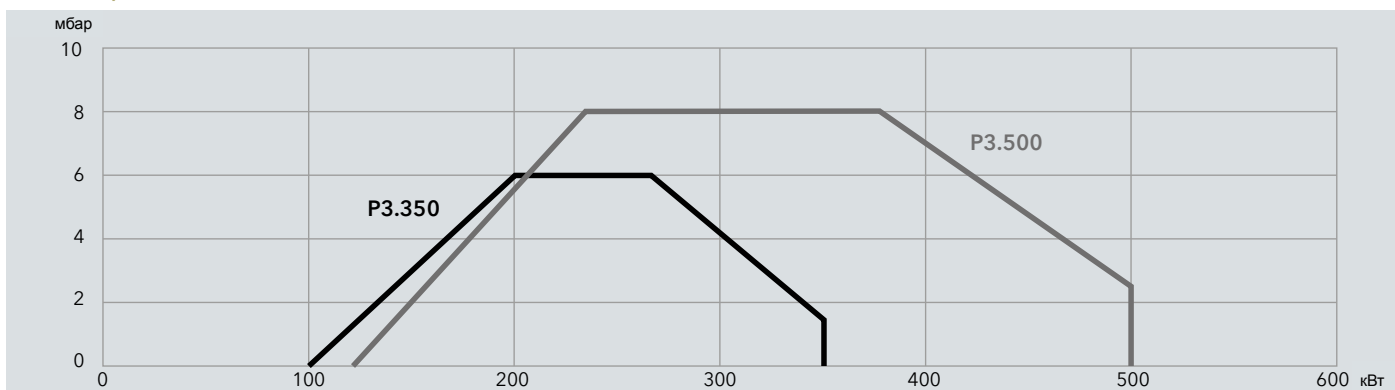

# ТЕХНИЧЕСКИЕ ХАРАКТЕРИСТИКИ | ГАЗОВЫЕ ГОРЕЛКИ

## ● ПИСТОЛЕТНОЕ ИСПОЛНЕНИЕ

- P1 G-U
- P2.130 G-U

P1.40 G-U

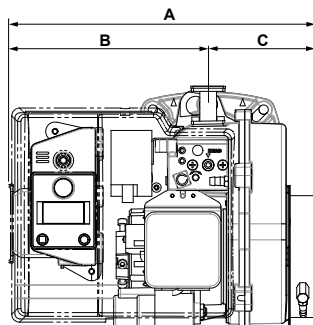

P1.70/105 G-U, P2.130 G-U

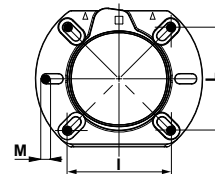
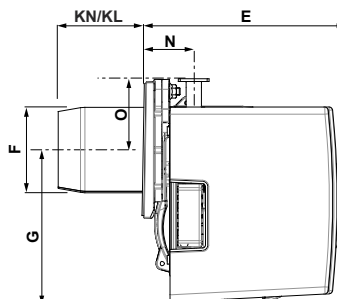
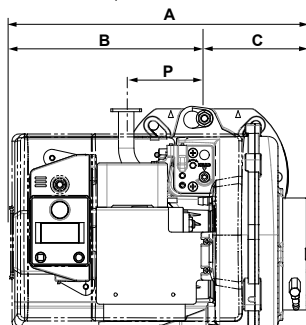

Модель	A	B	C	KN	KL	E	F	G	I	L	M	N	O	P		
P1.40 G-U	290	188	102	85	143	191	89	160	KN 92/107	KL 96/116	KN 92/107	KL 96/116	M8	54	73	-
P1.70 G-U	306	200	106	85	143	209	89	160	KN 100/120	KL 96/116	KN 100/120	KL 96/116	M8	52	71	82
P1.105 G-U	306	200	106	140	178	209	89	160	KN 100/120	KL 96/116	KN 100/120	KL 96/116	M8	52	71	82
P2.130 G-U	306	200	106	160	240	209	98	160	KN 100/120	KL 100/120	KN 100/120	KL 100/120	M8	52	71	82

- P2 G-U
- P2 G-ZU

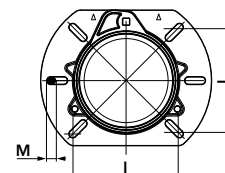
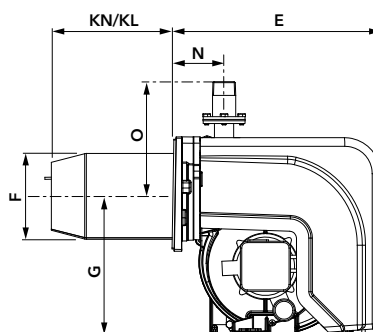
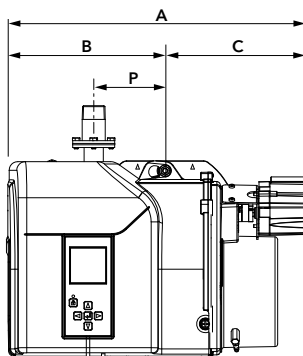
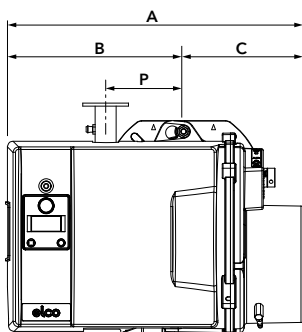

Модель	A	B	C	KN	KL	E	F	G	I	L	M	N	O	P
P2.170/250 G-U	395	235	160	180	280	280	125	201	106/130	106/130	M8	73	110	104
P2.170/250 G-ZU	435	231	204	180	280	301	125	201	106/130	106/130	M8	73	110	104

- P3 G-U
- P3 G-ZU

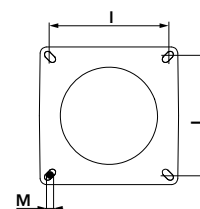
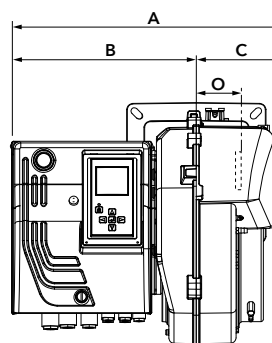
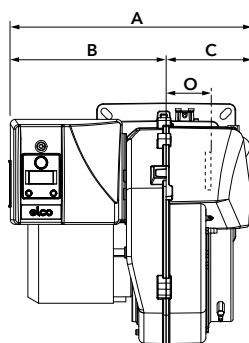
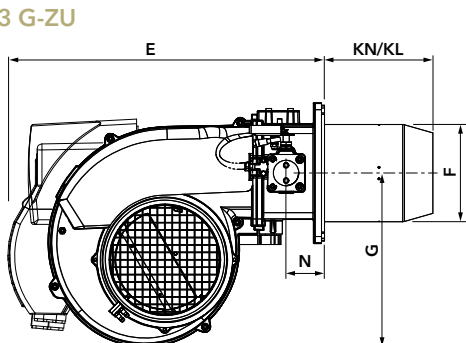

Модель	A	B	C	KN	KL	E	F	G	I	L	M	N	O
P3 G-U	389	252	137	175	335	478	157	280	185/200	185/200	M8	62	101
P3 G-ZU	439	302	137	175	335	500	157	280	185/200	185/200	M8	62	101

# ТЕХНИЧЕСКИЕ ХАРАКТЕРИСТИКИ | ГАЗОВЫЕ ГОРЕЛКИ

## ● КУБИЧЕСКОЕ ИСПОЛНЕНИЕ

### ■ P2 G

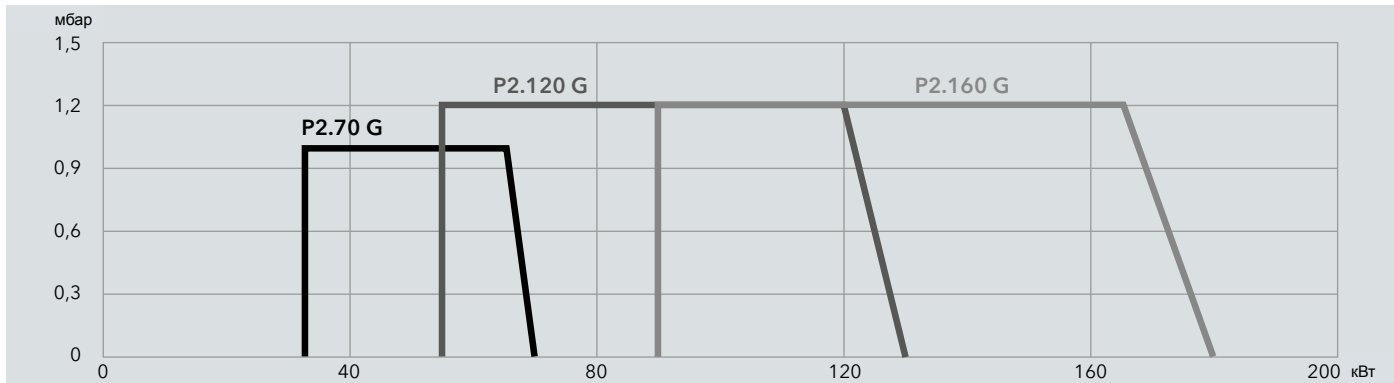

### ■ P2 G-U

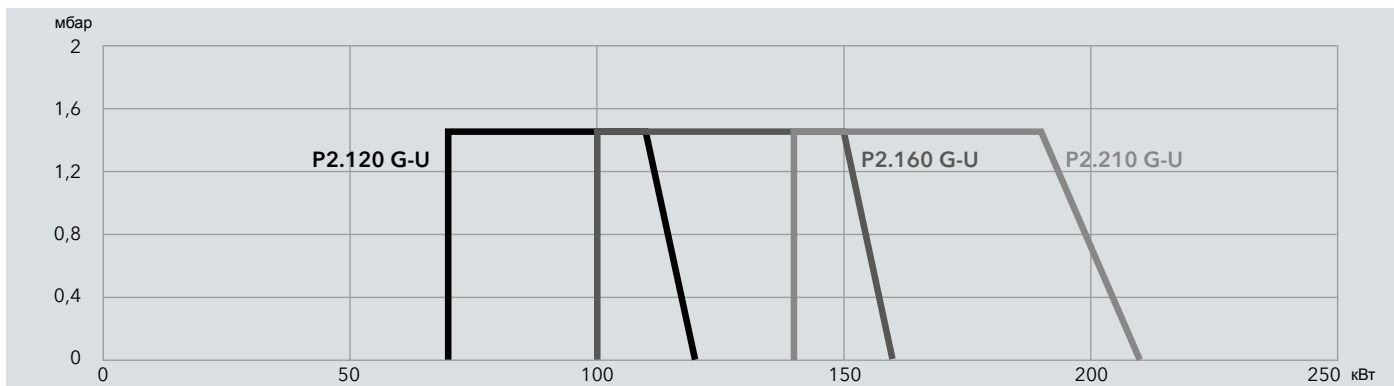

### ■ P2 G-Z

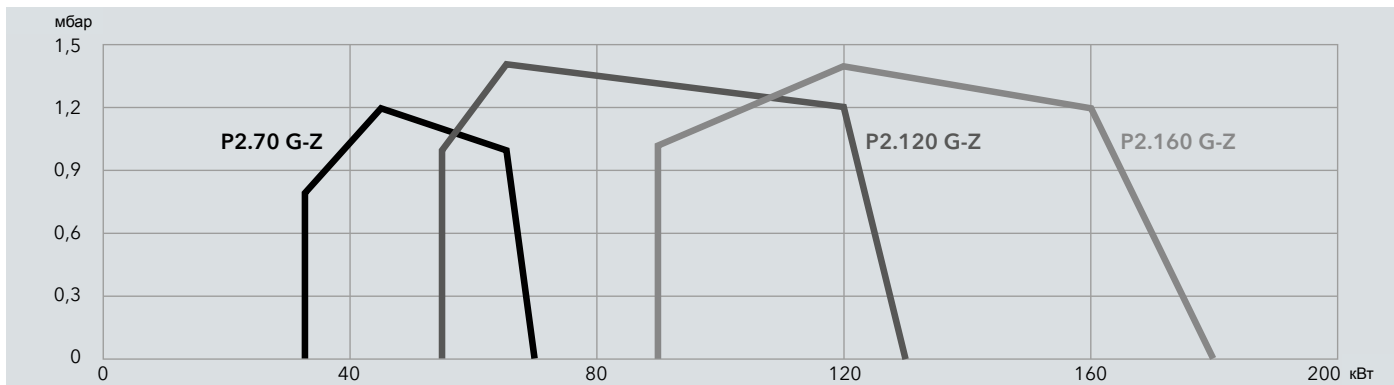

### ■ P2 G-ZU

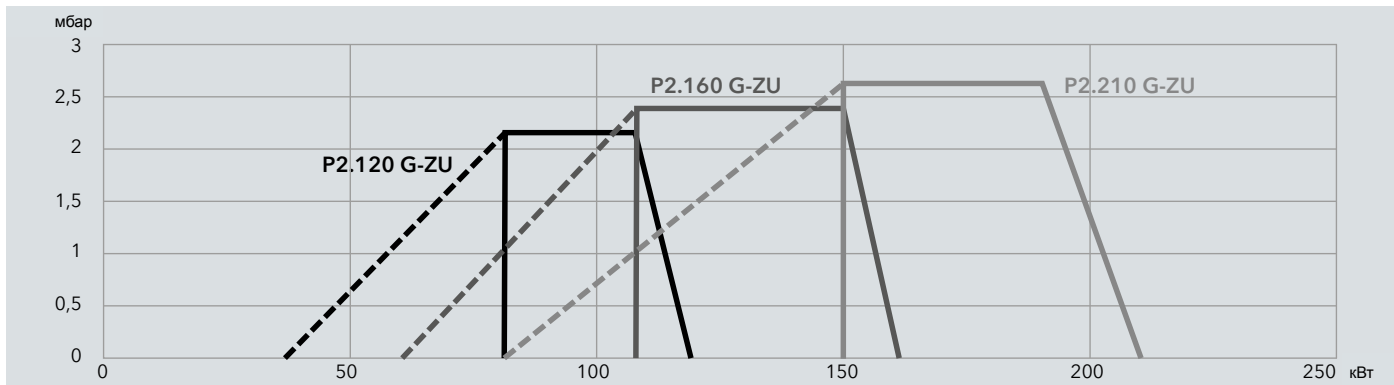

# ТЕХНИЧЕСКИЕ ХАРАКТЕРИСТИКИ | ГАЗОВЫЕ ГОРЕЛКИ

## ● КУБИЧЕСКОЕ ИСПОЛНЕНИЕ

- P2 G
- P2 G-U

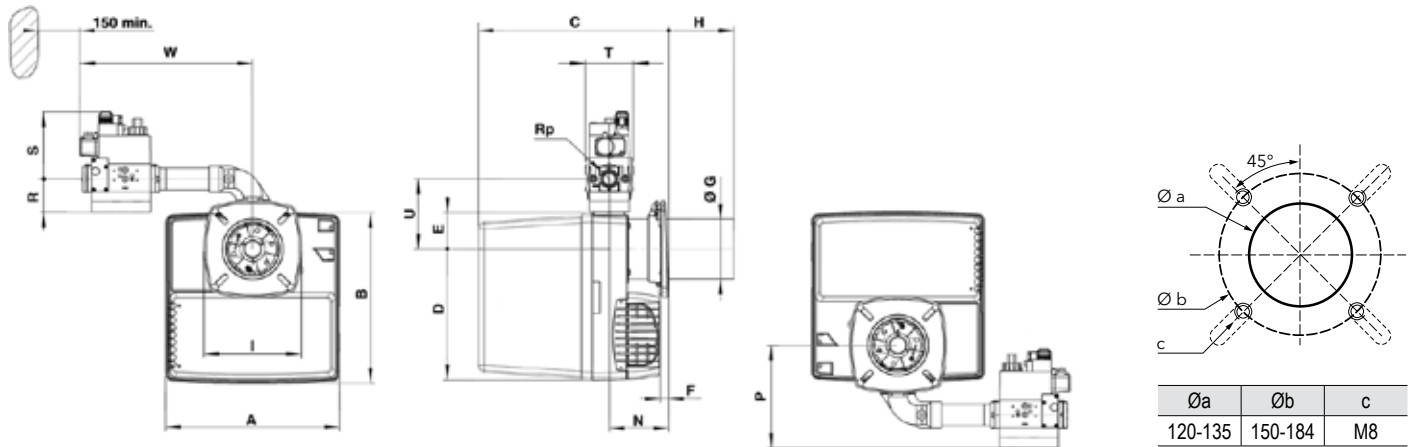

Модель	A	B	C		D	E	F	ØG	H		I	N	P	Rp	R	S	T	U	W
P2.70 G	331	325	KN 365...450	KL 365...605	256	69	≥15	100	KN 30...115	KL 30...270	185	≥113	179	3/4"	46	140	120	133	330
P2.120 G								100											
P2.160 G								115											
P2.120 G-U	331	325	KN 365...485	KL 365...605	256	69	≥15	100	KN 30...150	KL 30...270	185	≥113	179	3/4"	46	140	120	133	330
P2.160/210 G-U													188	1 1/4"	55	160	145		360
													179	3/4"	46	140	120		330
P2.160/210 G-U	331	325	KN 365...485	KL 365...605	256	69	≥15	115	KN 30...150	KL 30...270	185	≥113	188	1 1/4"	55	160	145	133	360
													179	3/4"	46	140	120	330	

- P2 G-Z
- P2 G-ZU

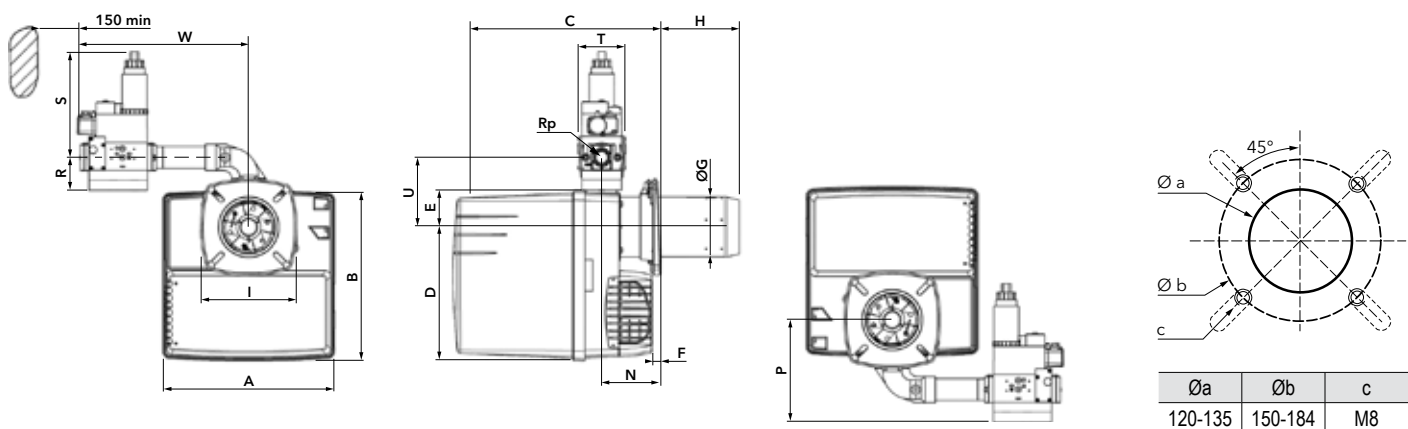

Модель	A	B	C		D	E	F	ØG	H		I	N	P	Rp	R	S	T	U	W
P2.70/120 G-Z	331	325	KN 398...518	KL 398...638	256	69	≥15	100	KN 30...150	KL 30...270	185	≥113	179	3/4"	46	210	120	133	330
P2.160 G-Z								115											
P2.120/160/210 G-ZU	331	325	KN 398...518	KL 398...638	256	69	≥15	115	KN 30...150	KL 30...270	185	≥113	179	3/4"	46	210	120	133	330
P2.120/160/210 G-ZU													188	1 1/4"	55	260	145		360
	P2.120/160/210 G-ZU	331	325	KN 398...518	KL 398...638	256	69	≥15	115	KN 30...150	KL 30...270	185	≥113	188	1 1/4"	55	260	145	133
179														3/4"	46	210	120	330	

# ТЕХНИЧЕСКИЕ ХАРАКТЕРИСТИКИ | ГОРЕЛКИ НА ДИЗЕЛЬНОМ ТОПЛИВЕ

## ● ПИСТОЛЕТНОЕ ИСПОЛНЕНИЕ

### ● P1 L, P2.130 L

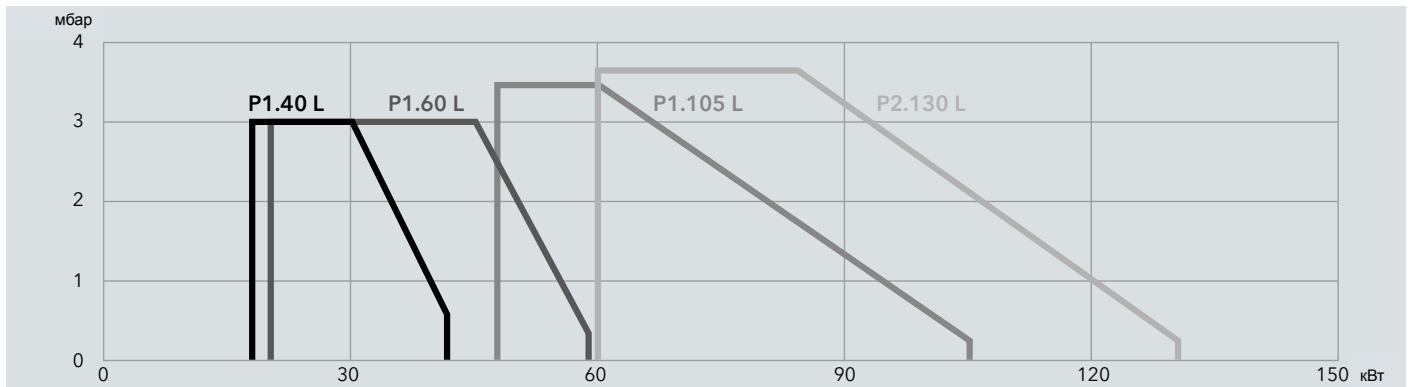

### ● P2 L

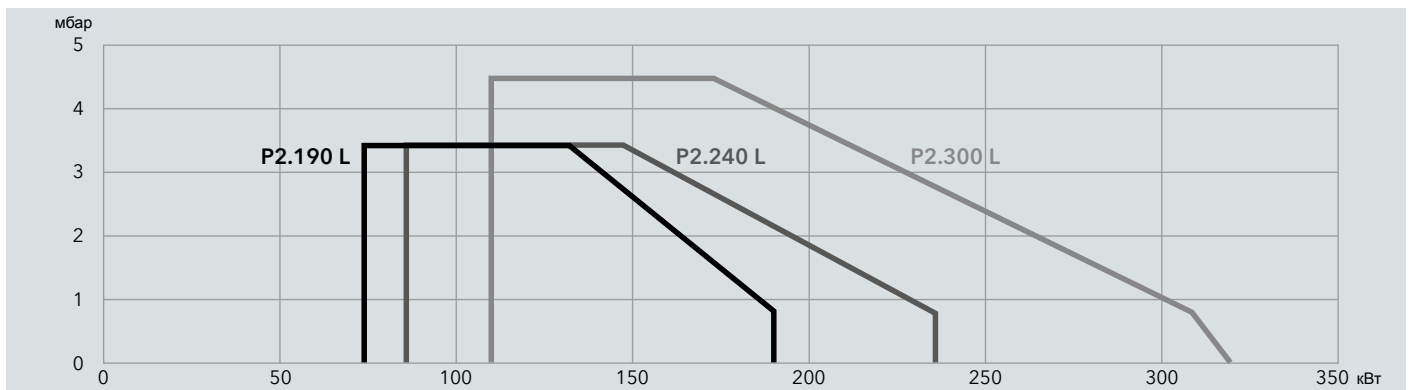

### ● P2 L-Z

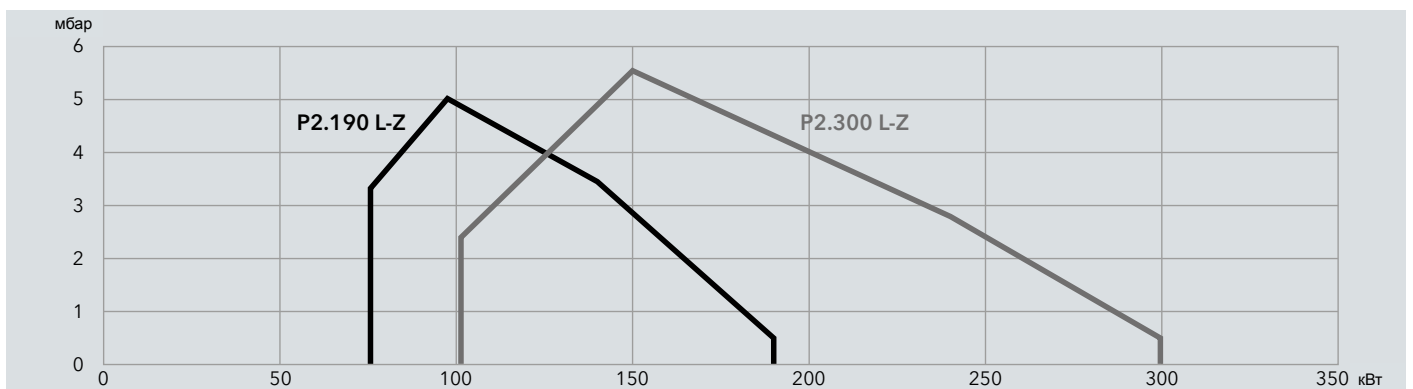

### ● P3 L-Z

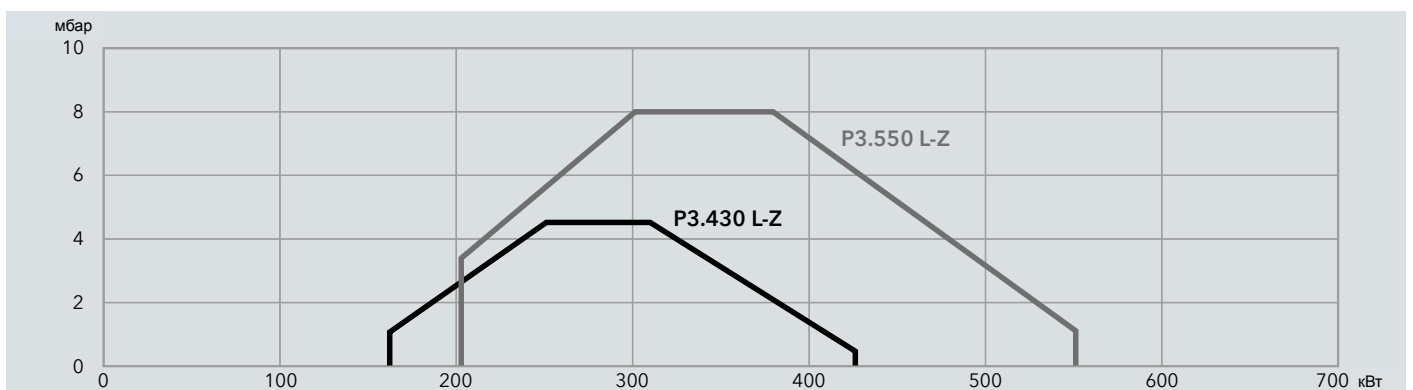

# ТЕХНИЧЕСКИЕ ХАРАКТЕРИСТИКИ | ГОРЕЛКИ НА ДИЗЕЛЬНОМ ТОПЛИВЕ

## ● ПИСТОЛЕТНОЕ ИСПОЛНЕНИЕ

- P1 L
- P2 L

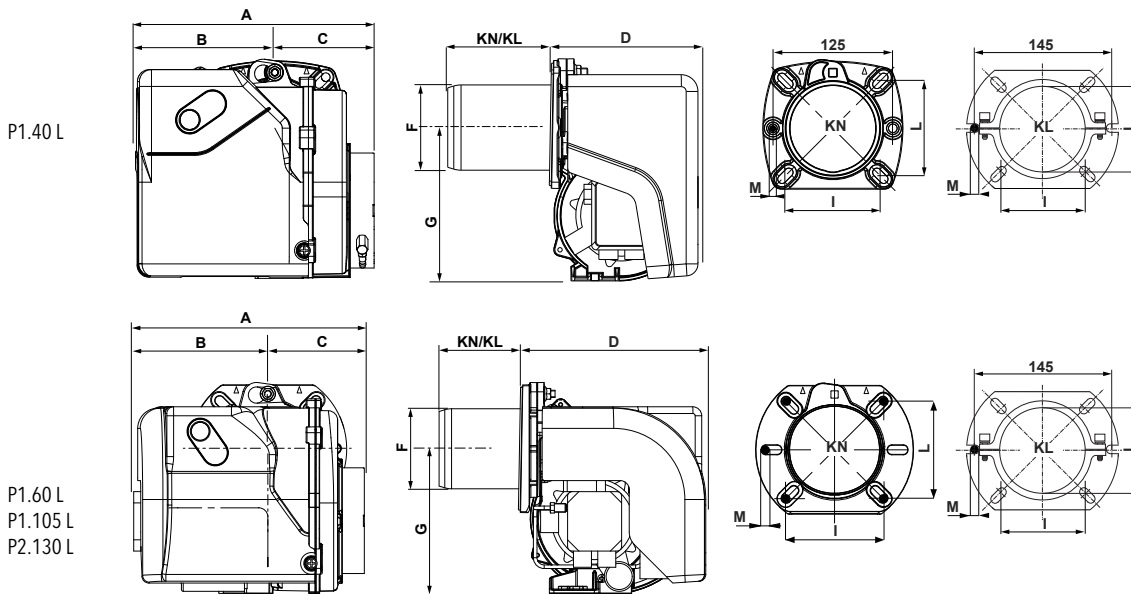

Модель	A	B	C	D		E	F	G	I	L	M	
P1.40 L	245	143	102	KN 80	KL 98	153	89	160	KN 92/107	KL 96/116	KN 92/107	KL 96/116
P1.60 L	255	149	106	KN 90	KL 103	204			KN 100/120	KL 96/116	KN 100/120	KL 96/116
P1.105 L	261	155		KN 115	KL 128	204			98	KN 100/120	KL 100/120	KN 100/120
P2.130 L	275	169										M8

- P2 L

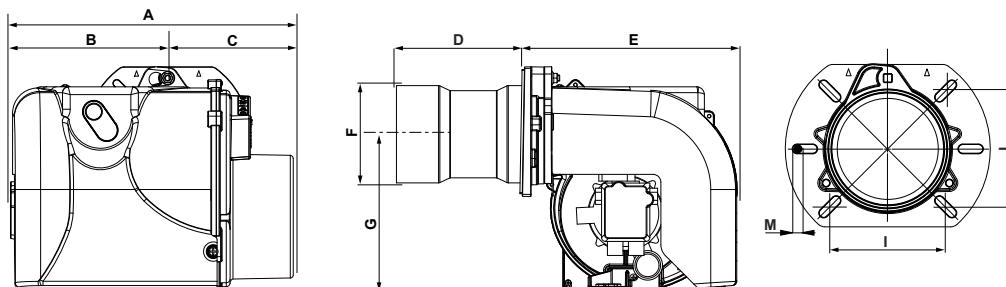

Модель	A	B	C	D		E	F	G	I	L	M
P2.190 L	362	202	160	KN 160	KL 260	276	107	201	120/131	120/131	M8
P2.40/300 L	362	202	160	KN 160	KL 260	276	125	201	120/131	120/131	M8

- P3 L

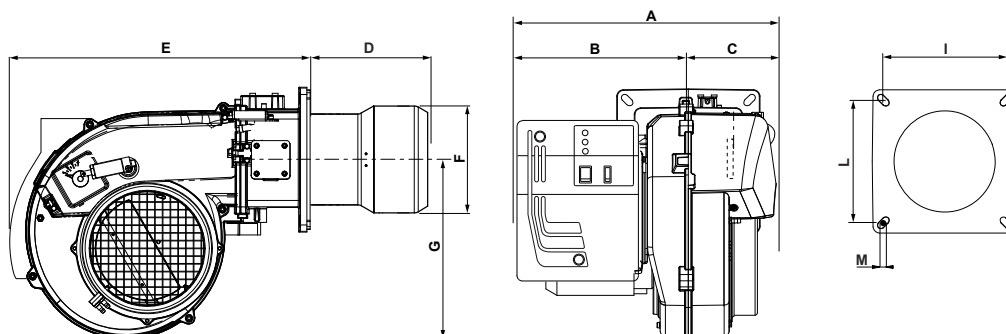

Модель	A	B	C	D		E	F	G	I	L	M
P3 L-Z	439	302	137	KN 175	KL 365	466	160	280	185/200	185/200	M8

# ТЕХНИЧЕСКИЕ ХАРАКТЕРИСТИКИ | ГОРЕЛКИ НА ДИЗЕЛЬНОМ ТОПЛИВЕ

## ● КУБИЧЕСКОЕ ИСПОЛНЕНИЕ

### ■ P2 L

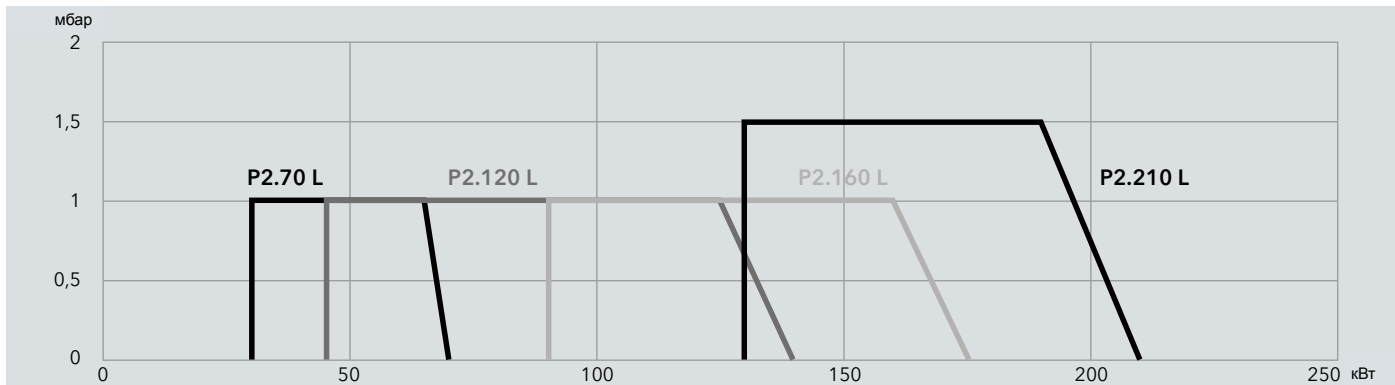

### ■ P2 L-Z

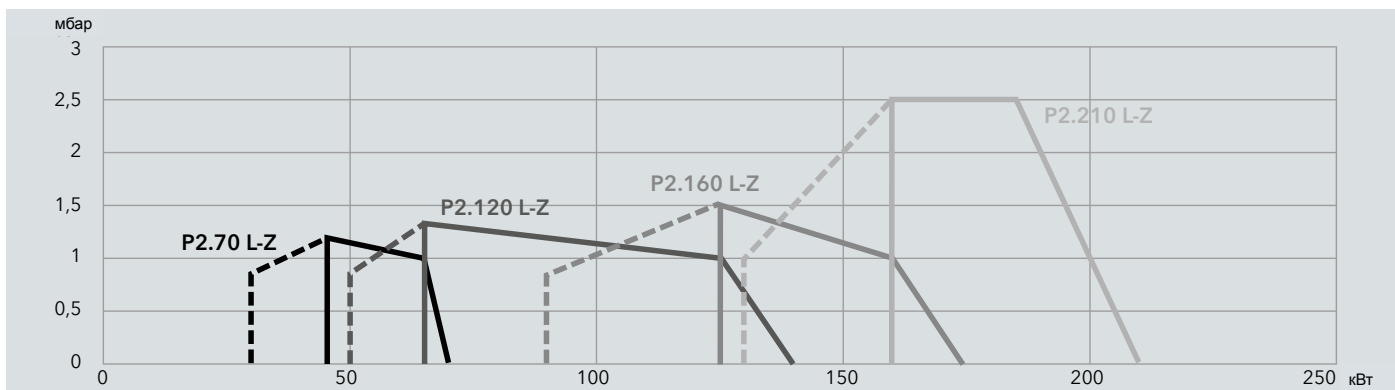



# ТЕХНИЧЕСКИЕ ХАРАКТЕРИСТИКИ | ГОРЕЛКИ НА ДИЗЕЛЬНОМ ТОПЛИВЕ

## ● КУБИЧЕСКОЕ ИСПОЛНЕНИЕ

### ■ P2 L

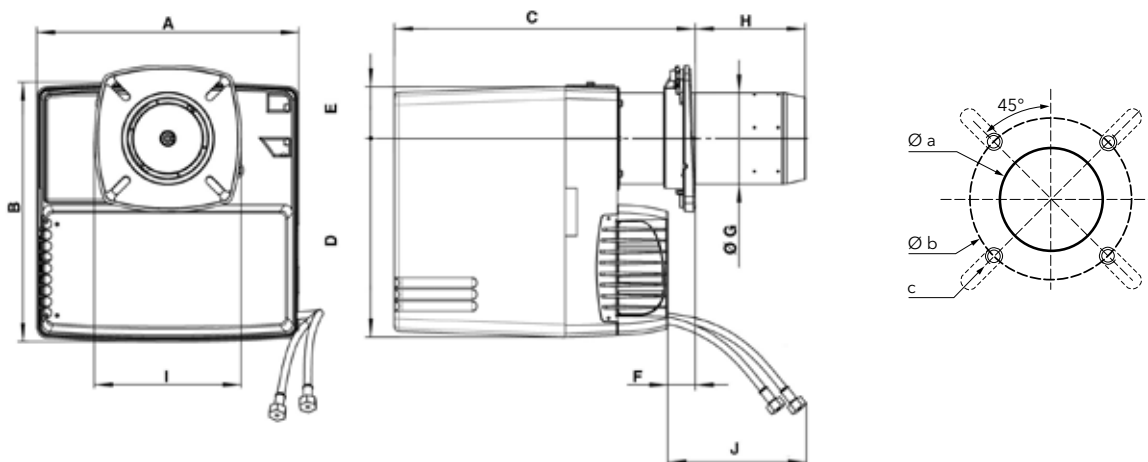

Модель	A	B	C		D	E	F	ØG	H		I	J	Øa	Øb	c
P2.70 L	331	325	KN	KL	256	69	≥15	90	KN	KL	185	700	120-135	150-184	M8
P2.120 L			365...447	365...567				30...112	30...232						
P2.160 L			KN	KL				KN	KL						
P2.210 L			365...452	365...607				30...117	30...272						

### ■ P2 L-Z

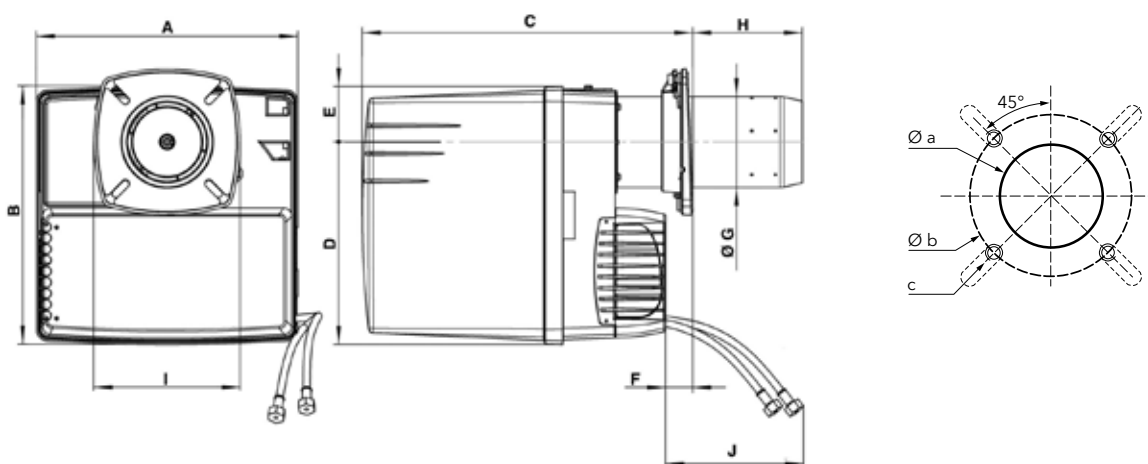

Модель	A	B	C		D	E	F	ØG	H		I	J	Øa	Øb	c
P2.70 L-Z	331	325	KN	KL	256	69	≥15	90	KN	KL	185	700	120-135	150-184	M8
P2.120 L-Z			398...480	398...600				30...112	30...232						
P2.160 L-Z			KN	KL				KN	KL						
P2.210 L-Z			398...485	398...640				30...117	30...272						

# ГАЗОВЫЕ РАМПЫ

## ● ПИСТОЛЕТНОЕ ИСПОЛНЕНИЕ

### ● P1.40 ... P2.250

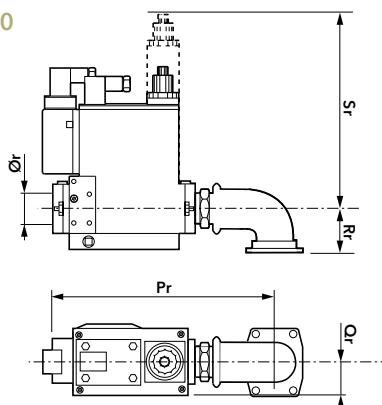

### ● P3.350 ... P3.500

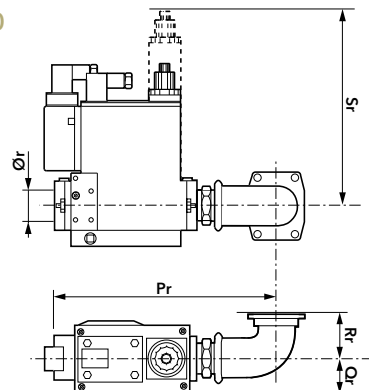

Модель	Обозначение газовой рампы	Ø	Pr	Qr	Rr	Sr	Ør
P1.40 G	GT-D130-3/8"-Rp1/2"	RP 15 - 1/2"	150	29	35	144	1/2"
	GT-D115-1/2"-Rp1/2"	RP 15 - 1/2"	250	42	35	140	1/2"
	GT-D116-3/4"-Rp3/4" TC	RP 20 - 3/4"	194	55	35	140	3/4"
P1.70 G	GT-D130-3/8"-Rp1/2"	RP 15 - 1/2"	150	29	35	144	1/2"
	GT-D115-1/2"-Rp1/2"	RP 15 - 1/2"	250	42	35	140	1/2"
	GT-D116-3/4"-Rp3/4" TC	RP 20 - 3/4"	194	55	35	140	3/4"
P1.105 G	GT-D117-3/4"-Rp3/4"	RP 15 - 1/2"	260	42	35	140	1/2"
P2.130 G	GT-D117-3/4"-Rp3/4"	RP 15 - 1/2"	260	42	35	140	1/2"
P2.170 G	GT-D128-3/4"-Rp3/4"	RP 20 - 3/4"	335	55	150	140	3/4"
P2.170 G-Z	GT-D235-3/4"-Rp3/4"	RP 20 - 3/4"	194	62	55	210	3/4"
P2.250 G	GT-D128-3/4"-Rp3/4"	RP 20 - 3/4"	335	55	150	140	3/4"
	GT-D127-1"1/4"-Rp1"1/4	RP 32 - 1"1/4	218	62	55	160	1"1/4
P2.250 G-Z	GT-D235-3/4"-Rp 3/4"	RP 20 - 3/4"	194	62	55	210	3/4"
	GT-D239-1"1/4"-Rp1"1/4	RP 32 - 1"1/4	223	62	55	260	1"1/4
	GT-D120-3/4"-Rp3/4"	RP 20 - 3/4"	335	55	150	140	3/4"
P3.350 G P3.350 G-Z	GT-D122-1"1/4"-Rp1"1/4	RP 32 - 1"1/4	335	62	150	160	1"1/4
	GT-D124-1"1/2"-Rp1"1/2	RP 40 - 1"1/2	400	50	150	175	1"1/2
P3.500 G P3.500 G-Z	GT-D120-3/4"-Rp3/4"	RP 20 - 3/4"	335	55	150	140	3/4"
	GT-D122-1"1/4"-Rp1"1/4	RP 32 - 1"1/4	335	62	150	160	1"1/4
	GT-D124-1"1/2"-Rp1"1/2	RP 40 - 1"1/2	400	50	150	175	1"1/2

### ● P1.40 ... P2.250

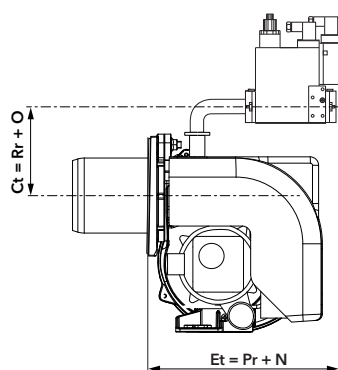

### ● P3.350 ... P3.500

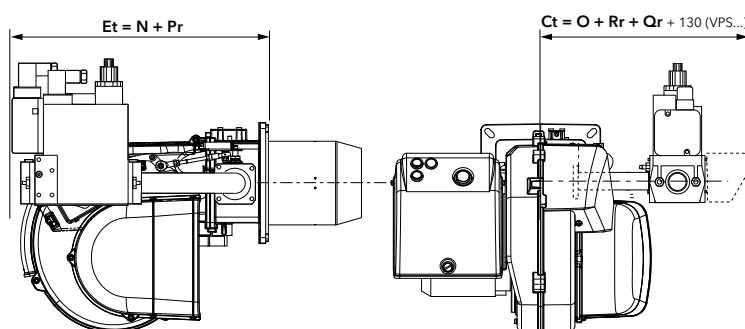

Для определения габаритов горелки вместе с газовой рампой, обратитесь к странице 11 и размерам N и O.  
Если сумма размеров Pr+N меньше, чем максимальный размер горелки, то размер Et будет равен значению E.

# ГАЗОВЫЕ РАМПЫ

## ПОДБОР

### ● ГОРЕЛКИ "ПИСТОЛЕТНОГО ТИПА"

Модель	Газовая рампа	Тип	Р мин (мбар)	Р макс (мбар)	Мощность (кВт)
P1.40 G	3/8"	MB-DLE 403 B01S20	9	200	48
	1/2"	MBC 65 DLE S20	9	65	48
	3/4" (TC)	MB-DLE 407 B01S22	9	360	48
P1.70 G	3/8"	MB-DLE 403 B01S20	18	200	70
	1/2"	MBC 65 DLE S20	16	65	70
	3/4" (TC)	MB-DLE 407 B01S22	16	360	70
P1.105 G	3/4"	MBC 120 DLE S20	18	360	108
P2.130 G	3/4"	MBC 120 DLE S20	18	360	120
P2.170 G	3/4"	MB-DLE 407 B01S50	17	360	175
P2.170 G-Z	3/4"	MB-ZRDLE 407 B01S20	17	360	175
P2.250 G	3/4"	MB-DLE 407 B01S50	26	360	240
	1"1/4	MB-DLE 412 B01S20	15	360	240
P2.250 G-Z	3/4"	MB-ZRDLE 407 B01S20	26	360	240
	1"1/4	MB-ZRDLE 412 B01S50	15	360	240
	3/4"	MB-DLE 407 B01S50	60	360	350
P3.350 G P3.350 G-Z	1"1/4	MB-DLE 412 B01S20	20	360	350
	1"1/2	MB-DLE 415 B01S20	17	360	350
	3/4"	MB-DLE 407 B01S50	90	360	500
P3.500 G P3.500 G-Z	1"1/4	MB-DLE 412 B01S20	35	360	500
	1"1/2	MB-DLE 415 B01S20	20	360	500
	3/4"	MB-DLE 407 B01S50	90	360	500

### ■ ГОРЕЛКИ "КУБИЧЕСКОГО ТИПА"

Модель	Газовая рампа	Тип	Р мин (мбар)	Р макс (мбар)	Мощность (кВт)
P2.70 G	3/4"	MB-DLE 407 B01S20	20	300	70
P2.70 G-Z	3/4"	MB-ZRDLE 407 B01S20	20	300	70
P2.120 G	3/4"	MB-DLE 407 B01S20	20	300	120
P2.120 G-Z	3/4"	MB-ZRDLE 407 B01S20	20	300	120
P2.160 G	3/4"	MB-DLE 407 B01S20	20	300	160
P2.160 G-Z	3/4"	MB-ZRDLE 407 B01S20	20	300	160
P2.210 G	3/4"	MB-DLE 407 B01S20	20	40	180
	3/4"	MB-DLE 407 B01S20	40	300	210
	1"1/4	MB-DLE 412 B01S20	20	300	210
P2.210 G-Z	3/4"	MB-ZRDLE 407 B01S20	20	40	180
	3/4"	MB-ZRDLE 407 B01S20	40	300	210
	1"1/4	MB-ZRDLE 412 B01S20	20	300	210

## ФИЛИАЛЫ:

### GERMANY

Dreichstrasse, 10  
64546 Mörfelden  
Walldorf  
Tel. +49 06 105 968 192  
Fax +49 06 105 968 199

### NETHERLANDS

Meerpaalweg, 1  
1332 BB Almere  
P.O. box 30048  
1303 AA Almere  
Tel. +31 088 69 573 11  
Fax +31 088 69 573 90

### ENGLAND

Suite 3, The Crown House  
Blackpole East,  
Blackpole Road,  
Worcester WR3 8SG  
Tel. +44 01905 788010  
Fax +44 01905 788011

### FRANCE

14, rue du Saule Trapu  
Parc d'activité du Moulin  
91882 Massy  
Tel. +33 01 60 13 64 64  
Fax +33 01 60 13 64 65

### ITALY

Viale Roma, 41  
28100 Novara  
Tel. +39 0732 633 590  
Fax +39 0732 633 599

### RUSSIA

Eniseyskaya str. 1, bld 1,  
Office Center "LIRA" #415  
129344 Moscow  
Tel. +7 495 213 0300 #5700  
Fax +7 495 213 0302

### CHINA

17A2, V-Capital Bldg  
No. 333 Xian Xia Road  
200336 Shanghai  
Tel. +86 21 6039 8691  
Fax +86 21 6039 8620

Обращайтесь за детальной информацией  
о наших партнёрах

[info-russia@elco-burners.com](mailto:info-russia@elco-burners.com)